



ADEME



Agence de l'Environnement
et de la Maîtrise de l'Énergie

NORMES, PICTOGRAMMES, PANNEAUX

Mise à jour novembre 2011

NORMES D'UTILISATION ET GRAPHISME de la marque déchèterie

L'ADEME, qui est à l'origine du concept de déchèterie,
a déposé la marque auprès de l'Institut National de la Propriété Industrielle.
Le graphisme de la marque est constitué d'un visuel et du nom Déchèterie.

UTILISATION 1

Pour la papeterie, les panneaux publicitaires,
la signalisation d'entrée de site et de localisation



Déchèterie

Sur le céderom : **Logo déchèterie**

UTILISATION 2

Uniquement pour la signalisation de direction



Déchèterie

Sur le céderom : **Logo signalisation**

CARACTÈRES D'ACCOMPAGNEMENT

de la marque déchèterie et caractères de signalisation

> Caractères d'accompagnement de la marque déchèterie

Ce sont les caractères typographiques utilisés dans l'environnement immédiat du graphisme de la marque "Déchèterie" (Exemple : papeterie commerciale, panneaux publicitaires...)

A	B	C	D	E	F	G	H	I	J	K	L	M
N	O	P	Q	R	S	T	U	V	W	X	Y	Z
a	b	c	d	e	f	g	h	i	j	k	l	m
n	o	p	q	r	s	t	u	v	w	x	y	z
1	2	3	4	5	6	7	8	9	0			
(,	.	;	:	?	!)					

Référence Helvetica maigre extra condensé

> Caractères de signalisation

Les caractères à utiliser sont ceux de l'Instruction Interministérielle n° 82-31 du 22 mars 1982 (caractère L4)

A	B	C	D	E	F	G	H	I	J	K	L	M
N	O	P	Q	R	S	T	U	V	W	X	Y	Z
a	b	c	d	e	f	g	h	i	j	k	l	m
n	o	p	q	r	s	t	u	v	w	x	y	z
1	2	3	4	5	6	7	8	9	0			
(,	.	;	:	?	!)					

Référence L4 (Helvetica ou Arial)

NORMES DE SIGNALISATION

Signalisation de direction en site urbain

- > Signalisation multidirectionnelle
(Hauteurs de pose données à titre indicatif)

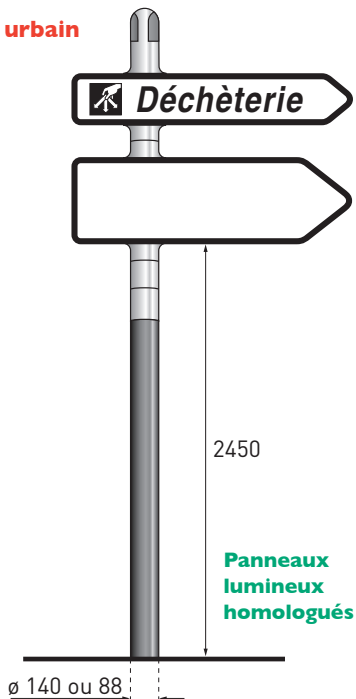
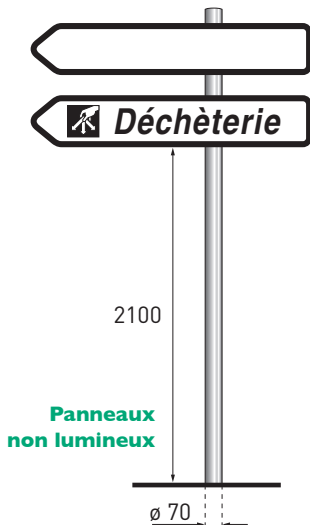

Signalisation de direction en site non-urbain

> Utilisation définie par l'instruction interministérielle n°82-31 du 22 mars 82

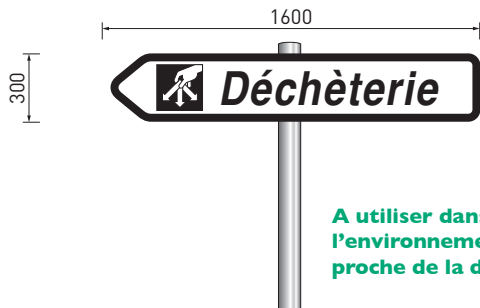

**A utiliser dans
l'environnement
proche de la déchèterie**

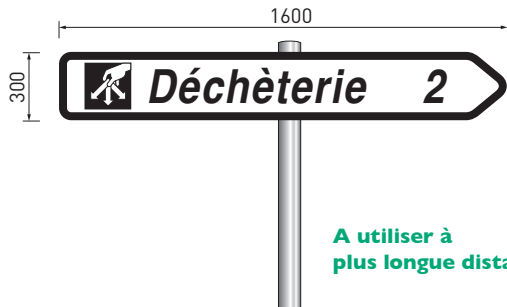

**A utiliser à
plus longue distance**

Panneau d'entrée de site (8 à 12 pictogrammes)

> Exemple d'un panneau composé de 3 éléments

- 1 - Maître d'ouvrage
- 2 - Graphisme de marque
- 3 - Pictogrammes

Quel que soit leur nombre, les pictogrammes devront toujours être alignés à partir du bord gauche du panneau

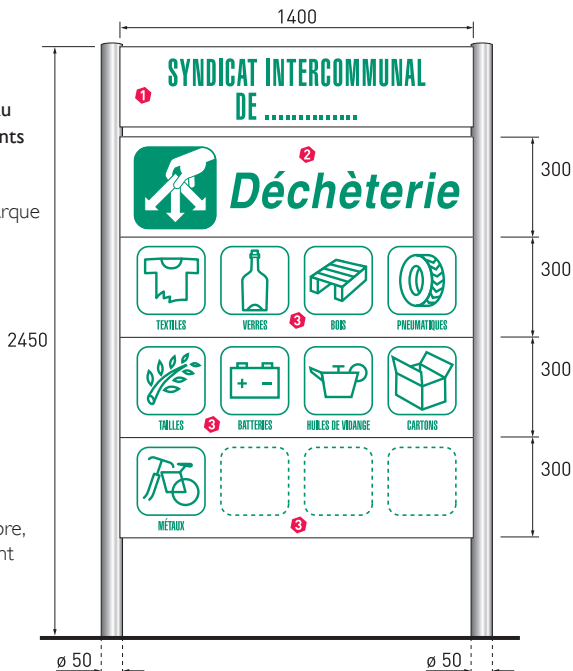

Panneau de localisation à l'intérieur de la déchèterie

> La couleur à utiliser est la référence **Pantone 340**

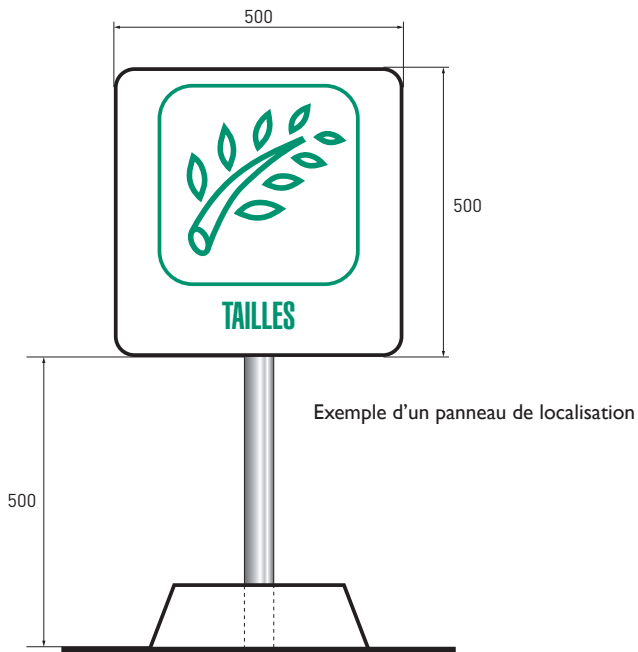

PICTOGRAMMES



ENCOMBRANTS



TOUT-VENANT
INCINÉRABLE



TOUT-VENANT
NON-INCINÉRABLE



BOIS



BOIS TRAITÉ



MÉTAUX



AMIANTE / CIMENT



AMEUBLEMENT



DÉBLAIS / GRAVATS



PLÂTRE ET
PLAQUES DE PLÂTRE



DÉCHETS VERTS



TAILLES



PELOUSE



PETITS APPAREILS
MÉNAGERS



GROS ÉLECTROMÉNAGER

- > Les pictogrammes vous sont proposés en .jpg (bureautique) et en .eps (professionnel de l'édition)
- > La couleur à utiliser est la référence **Pantone 340**



RÉFRIGÉRATEURS
CONGÉLATEURS



ÉCRANS



LAMPES



DEEE



PILES BOUTONS



PILES ET
ACCUMULATEURS



PAPIERS



CARTONS



PAPIERS / CARTONS



JOURNAUX / REVUES



VERRES



PLASTIQUES



BOUTEILLES
PLASTIQUES



FILMS AGRICOLES
USAGES



POLYSTYRÈNE



BATTERIES



HUILES DE VIDANGE



**LIQUIDES
DE REFROIDISSEMENT**



LIQUIDES DE FREINS



PNEUMATIQUES



**DÉCHETS DIFFUS
SPECIFIQUE (DDS)**



CARTOUCHES ENCRE



BOUTEILLES DE GAZ



EXTINCTEURS



MÉDICAMENTS



**DÉCHETS D'ACTIVITÉS
DE SOINS À RISQUES**



RADIOGRAPHIES



HUILES DE FRITURES



**RÉUTILISATION
RÉEMPLOI**

PANNEAUX (signalétique haute)

Principe de montage

- > Nous vous proposons 8 panneaux* qui peuvent être utilisés en l'état ou modifiés

Formats fournis :

- > format modifiable par un professionnel de l'édition (.eps)
- > format imprimable en l'état (après ajout de votre logo) (.pdf)
- > format pour une utilisation bureautique (.jpg)

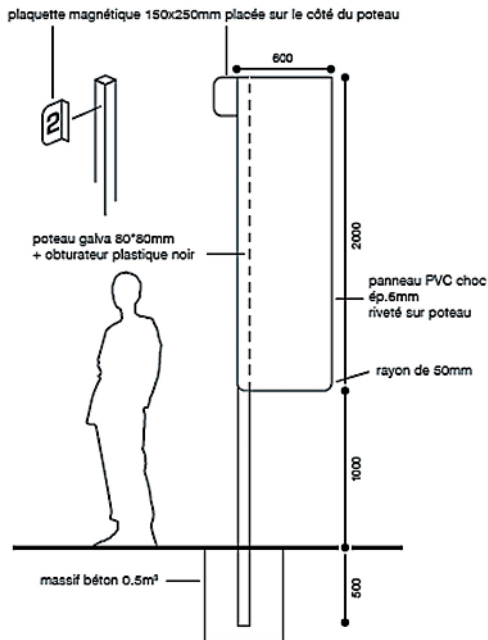

* Panneaux réalisés par Self Signal - 35510 Cesson-Sévigné



Plate-forme

DÉCHETS VERTS



DÉCHETS VERTS

BRANCHAGES
TAILLES
ÉLAGAGES
...

Ma 2^e vie
Compostage
valorisé en
organique

INTERDIT
Déposer
des déchets
animaux

HYPOALLERGENE
Agre
certifié



Benne

DÉCHETS VERTS



DÉCHETS VERTS

TONTES
FEUILLAGE
PLANTES
ANNUELLES ET
BISANNUELLES
...

Ma 2^e vie
Compostage
valorisé en
organique

INTERDIT
Déposer
des déchets
animaux

HYPOALLERGENE
Agre
certifié



Benne

DÉBLAIS ET GRAVATS



DÉBRIS

DÉBLAIS ET GRAVATS

CAILLOUX
BETON
(fon armé)
CIMENT
PARPAING
CARRELAGE
ARDOISE
DÉBLAIS
...



Ma 2^e vie
Réaménagement de carrières
Granulats recyclés



ENCADRÉ
ÉCO
CONCOURS

Benne

MÉTAUX



MÉTAL



Ma 2^e vie
Recycle

MÉTAUX

TOUS
TYPES DE
MÉTAUX



ENCADRÉ
ÉCO
CONCOURS



Benne

INCINÉRABLES

INCINÉRABLES

PLASTIQUES

TISSUS

CAOUTCHOUC

PVC

CARTONS SOUILLÉS

...

Ma 2^e vie

Valorisation énergétique
Production de chaleur

valorisation
énergétique

Benne

BOIS

BOIS

PALETTES

CAGETTES

PLANCHES

CONTREPLAQUÉ

BOIS DE CHARPENTE

PORTES

MOBILIER EN BOIS

...

Ma 2^e vie

Valorisation énergétique
Production de panneaux de particules

valorisation
énergétique

Benne

ENCOMBRANTS



ENCOMBRANTS

MOBILIER
(sans bois)

LITERIE

PLÂTRE

SOLANTS

MOQUETTE

VERRE
(fenêtre, miroir...)

...

traitement
Utilisation

encombrants
à gère
collectés

Benne

CARTONS



CARTONS

CARTONS
PROPRES
PLIÉS
ET APLATIS

Ma 2^e vie
Recyclage

100% recyclé
sans chlore, sans plomb

encombrants
à gère
collectés

Ce boîtier contient un livret et un cédérom.

Le livret présente :

- les normes d'utilisation de la marque déchèterie
- les normes de signalisation
- les pictogrammes illustrant les différents types de déchets
- des panneaux qui peuvent être utilisés en l'état ou modifiés à votre convenance.

Le cédérom contient :

- ce livret au format pdf
- les logos, pictogrammes utilisable par un professionnel de l'édition (.eps)
- les logos, pictogrammes pour une utilisation bureautique (.jpg)
- les panneaux en format modifiable par un professionnel de l'édition (.eps)
- les panneaux en format imprimable en l'état (après ajout de votre logo) (.pdf)
- les panneaux en format jpg pour une utilisation bureautique.

L'utilisation de ces fichiers est libre de droits.

ADEME



Agence de l'Environnement
et de la Maîtrise de l'Energie

ADEME
20, avenue du Grésillé
BP 90406 | 49004 Angers Cedex 01

www.ademe.fr